

DITEM CALDERA DE VAPOR HORIZONTAL, ESPALDA HUMEDA

SERIE 3H

Hacemos calderas de alta calidad, ya que cumplen con estándares, son fabricadas con materiales certificados, y a ellas se les realizan las pruebas necesarias para garantizar su adecuado funcionamiento.

Las calderas pirotubulares de Ditem están estandarizadas por tipo (Horizontal o Vertical), capacidad de producción de vapor, presión de diseño y combustible. Dentro de este rango se seleccionan las calderas más apropiadas para el usuario final.

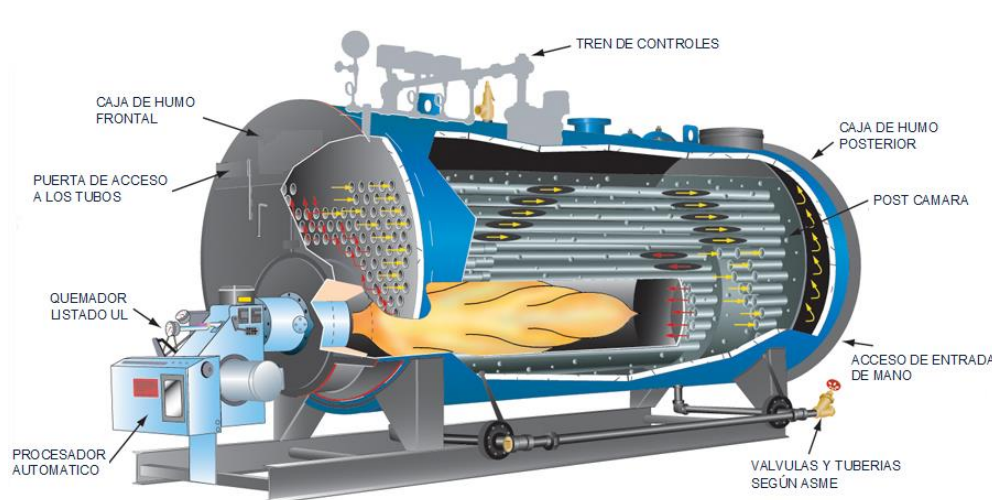

CARACTERISTICAS ESTANDAR

DISEÑO Superficies de calefacción de 5ft²/BHP, tres (3) pasos de gases, con cámara de combustión totalmente mecánica refrigerada por agua (Wet back), presiones desde 150 PSI mayores, consultar

Optimización en el diseño de todos los componentes de la caldera incluyendo quemador, flue, tubos, logrando aumentar la transferencia de calor, lo cual se ve reflejado en mayores eficiencias y menores emisiones.

BAJO MANTENIMIENTO No hay deflectores refractarios que reemplazar y mantener. Los ahorros son sustanciales

PLACA TUBULAR El modelo Fondo Húmedo es diseñado con placas independientes manteniendo temperaturas constantes la cual no, ocurre con los diseños de fondo secos, donde las gradientes de temperaturas son elevadas ocasionando fallas prematuras en los tubos y agrietamientos en las placas

FACIL ACCESO Puesto que no hay una puerta trasera que contenga refractario, las tapas pueden retirarse fácilmente para permitir el acceso a los tubos. Asimismo las tapas delanteras pueden abrirse sin la necesidad de retirar componentes y controles del quemador

COMBUSTION Ditem utiliza componentes de quemador de marcas prestigiosas con confiabilidad probada y listado por la UL, de gran eficiencia y, manejo de combustibles: Gas Natural, GLP, Petróleo #2 y # 6 o sus combinaciones.

CONTROLES Adicionalmente a los equipos y accesorios estándar de la caldera, se incorpora una alarma sonora por bajo nivel de agua (incluido en el valor de la caldera).

FUNCIONAMIENTO completamente automático, con todos sus controles y accesorios.

Manual de operación y mantenimiento dentro del cual tendrá todos los certificados de pruebas.

ACCESORIOS DE VAPOR ESTANDAR

- Control de Presión de Operación y Límite
- Control de Presión de Modulación (Si corresponde)
- Columna de Nivel de Agua, combinación de visor de nivel, corte por bajo nivel y control de bomba
- Control de nivel Auxiliar por electrodos con corte por bajo nivel y reseteador manual
- Válvula de drenaje de la columna de nivel
- Válvula Alivio de Seguridad, según ASME
- Manómetro Principal de Vapor
- Termómetro de Chimenea
- Válvula de Salida de Vapor
- Válvulas de Agua de Alimentación
- Válvulas de Purga de Fondo

MARCAS SUMINISTRADAS

Mc DONNELL & MILLER:	Columna de Nivel de Agua Principal
WARRICK:	Control de nivel Auxiliar, Electroodos
HONEYWELL:	Controles de Presión y demás Controles
KUNKLE:	Válvulas de Alivio de Seguridad
NEWCO:	Válvula tipo No Retorno de Salida de Vapor
TRERICE:	Manómetro Principal de Vapor
TRERICE:	Termómetro de Chimenea
EVERLASTING:	Válvula de Purga Rápida de Fondo
UNITED BRASS:	Válvula de Purga Lenta de Fondo
POWER FLAME:	Quemador de Petróleo, Gas y Dual
BURKS PUMPS:	Bomba de Agua de Alimentación, 30-100BHP
GRUNDFOS:	Bomba de Agua de Alimentación, 150-400BHP

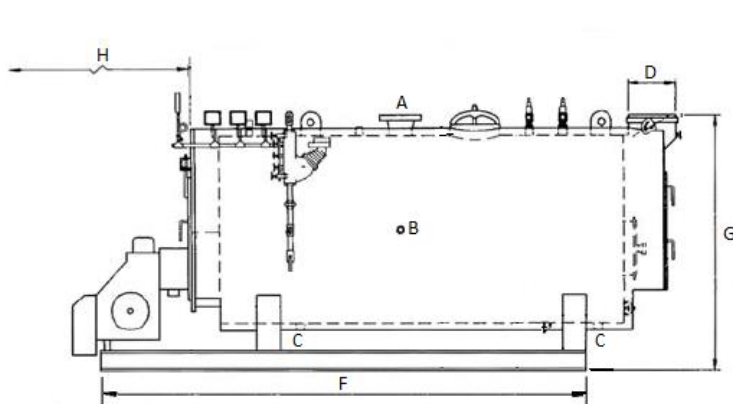

VISTA LATERAL DERECHA

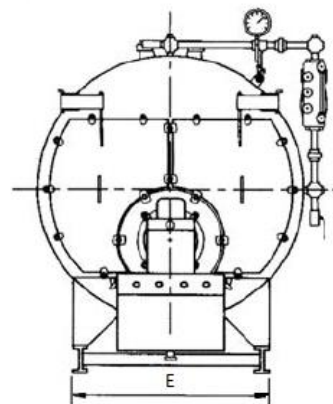

VISTA FRONTAL

ESPECIFICACIONES

POTENCIA DE CALDERA		30	40	50	60	70	80	100	125	150	200	250	300	350	400	
SUPERFICIE DE CALEFACCION	SQ. FT.	150	200	250	300	350	400	500	625	750	1000	1250	1500	1750	2000	
SALIDA DE VAPOR, (de y @ 212°F)	LB/H.	1035	1380	1725	2070	2415	2760	3450	4312	5175	6900	8625	10350	12075	13800	
SALIDA EQUIVALENTE	MBH	1004	1339	1674	2009	2343	2678	3348	4184	5021	6695	8369	10043	11716	13390	
GAS NATURAL	1,000BTU/P3.	CFH	1260	1680	2100	2520	2940	3360	4200	5250	6300	8400	10500	12600	14700	16800
GAS LP	91,500BTU/Gln.	GPH	13.8	18.4	23	27.5	32	36.7	46	57	69	92	115	138	160	184
DIESEL #2	140,000BTU/Gln.	GPH	9	12	15	18	21	24	29.9	37.4	45	60	75	90	105	120
PETROLEO #5 & #6	150,000BTU/Gln.	GPH	8.4	11.2	14	16.8	19.6	22.4	28	35	42	56	70	84	98	112
A SALIDA DE VAPOR	PULG.	1 1/2	2	2 1/2	2 1/2	3	3	4	4	4	4	6	6	6	6	
B AGUA DE ALIMENTACION	PULG.	3/4	3/4	3/4	1	1	1 1/4	1 1/4	1 1/4	1 1/4	1 1/2	1 1/2	2	2	2	
C PURGA DE FONDO	PULG.	1	1 1/4	1 1/4	1 1/4	1 1/4	1 1/4	1 1/4	1 1/4	1 1/4	1 1/4	1 1/4	1 1/2	1 1/2	1 1/2	
D SALIDA DE GASES	PULG.	10	10	10	12	12	12	16	16	18	20	20	24	24	28	
E ANCHO DE BASE	PULG.	34	34	36	40	40	40	40	44	48	48	51	57	64	64	
F LONGITUD DE BASE	PULG.	81	99	102	102	102	114	114	132	156	168	180	180	204	198	
G UBICACIÓN DE SALIDA DE GASES	PULG.	78	95	98	104	104	116	111	123	148	168	171	172	190	192	
H REMOSIÓN DE TUBO	PULG.	1/2	3/4	3/4	3/4	3/4	3/4	3/4	7/8	7/8	3/4	7/8	7/8	7/8	7/8	
	PULG.	68	85	88	91	91	102	96	108	132	150	144	150	168	168	
PESO DE EMBARQUE APROX.	KGS.	3500	4100	4500	5965	6200	6900	9500	10400	11800	16600	16900	27100	30200	32200	
CAPACIDAD DE AGUA @ NWL	GLS.	213	300	315	400	381	436	484	676	785	1126	1403	1844	2068	2440	